

**PACH**  
BUILDING FUTURES



# ***FOCUS! CORE! BUILDING FUTURES!***

Apach Industrial's humble beginnings began in 1993 in Taichung, Taiwan known worldwide for its machining and tool making prowess. Superior technology in metals and CNC machining in conjunction with a strong Taiwanese supply base made this area thrive with quality manufacturers of pneumatic and power tools. To this day the world's top name brands still build their high value quality tools here in Taiwan.

Apach is proud of the fact that we were one of the first companies from Taiwan to introduce an 18 gauge angled brad nailer into the United States construction market in the late 90's. Apach was also one of the first to make our industrial stapler line a brand name known and trusted in the North American market

The vision of Apach as the People's tool has always been at the core of what we do. Professional craftsman making furniture, framing homes, making cabinets and using our tools to build the things that we use each and every day is the reason why we focus on dependability and safety. Over the years we realized maximum customer satisfaction is not just a quality management system goal it's a commitment to society. It's our commitment to Building Futures!





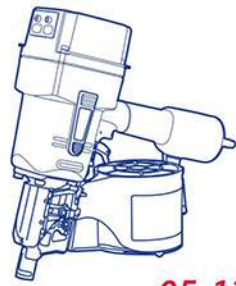

## 卷釘槍

p05-12

CN-57E	工業卷釘槍	05
CN-57.1	工業卷釘槍	05
CN-70E	工業卷釘槍	06
CN-70.1	工業卷釘槍	06
CN-83F	工業卷釘槍	07
CN-83.1	工業卷釘槍	07
CN-90LH	工業卷釘槍	08
CN-90.1L	工業卷釘槍	08
CN-100E	工業卷釘槍	09
CN-100EPAL	工業卷釘槍	09
CN-130E	工業卷釘槍	10
CN-50P	建築卷釘槍	11
CN-565S	建築卷釘槍	11
RN-45E2	建築屋頂槍	12

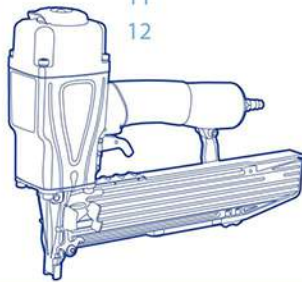

## 馬釘槍

LU-7116F	71 系列小型馬釘槍	23
LU-7116AUTO/LM	71 系列自動型馬釘槍	23
LU-8016F	80 系列小型馬釘槍	24
LU-8016AUTO/LM	80 系列自動型馬釘槍	24
LU-425JAC	4J 系列輕巧型馬釘槍	25
LU-1016AUTO	10J 系列自動型馬釘槍	25
LU-1013JAC	10J 系列小型馬釘槍	26
LU-1013FAC	10F 系列小型馬釘槍	26

### 常見應用範圍



屋頂裝修



框架固定結合



骨架固定、傢具結合



門、窗、相框、牆板裝飾以及建材固定



櫥櫃、傢具以及木板結合



包裝、板條箱以及棧板固定



牆板固定、覆蓋、嵌板裝飾、柵欄固定



工業用預組屋建造

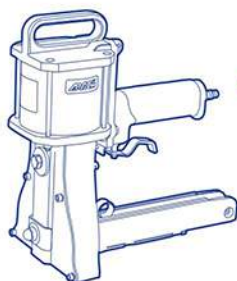

## 排釘槍

p14-16

L2190	21度排釘槍	14
AN-10021E	21度排釘槍	15
AN-13021E	21度排釘槍	15
AN-16021E	21度排釘槍	16

## 直釘槍

p18-21

PT-630	23GA蚊釘槍	18
LNF-32AC	18GA直釘槍	19
LNF-50AC	18GA直釘槍	19
LT-50LAC	15/16GA輕巧型鋼釘槍	20
LT-1650AC	15/16GA強力型鋼釘槍	21
LHT-64	14GA重力型鋼釘槍	21

p23-30

LU-1025JAC	10J 系列輕巧型馬釘槍	27
LU-9025AC	90 系列輕巧型馬釘槍	27
LU-9040KT	90 系列強力型馬釘槍	28
LU-851LC1	16GA 強力型馬釘槍	29
LU-851F2	16GA 重力型馬釘槍	29
LU-2638.1	16GA 強力型馬釘槍	30
LU-2638	16GA 重力型馬釘槍	30

## 特殊工具

p32-34

NP-50	輕巧型退釘槍	32
NP-57E	強力型退釘槍	32
CF-15AA	浪釘槍	33
PTS-8400	掌中錘	33
MS-1619	彈簧床釘槍	34

## 封箱機

p36-38

排釘系列	氣動封箱機	36
卷釘系列	氣動封箱機	37
CJ-38	氣動封箱機	38





卷釘槍 p05-12



# 卷釘槍

## 工業卷釘槍



### 應用範圍



## CN-57E

### 產品特色

- 人體工學設計、絕佳平衡感
- 強力、快速打釘效能
- 360 度旋轉式排氣蓋
- 可選配調整打釘深度的保險

### 適用釘子規格

- 15 度鐵線卷釘
- 釘長：1 - 2 1/4" (25 - 57mm)
- 釘徑：.083 - .090" (2.1 - 2.3mm)
- 釘身：光釘、螺紋釘、環紋釘

### 工具規格

重量	尺寸 (長 x 寬 x 高)	操作壓力	裝釘量
2.5 kgs	285 x 135 x 285 mm	5 - 7 kg/cm <sup>2</sup>	300 - 400 nails
5.5 lbs	11 7/32 x 5 5/16 x 11 7/32"	70 - 100 psi	300 - 400 nails

CN-57E

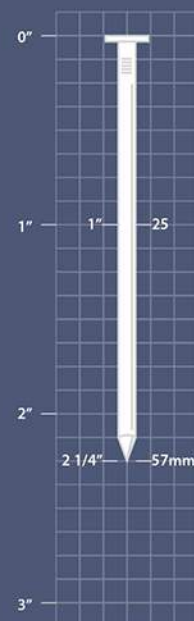

# 卷釘槍

## 工業卷釘槍



### 應用範圍



## CN-57.1

### 產品特色

- 人體工學設計、絕佳平衡感
- 強力、快速打釘效能
- 可選配調整打釘深度的保險
- 防撞保護設計
- 透明槽蓋設計

### 適用釘子規格

- 15 度鐵線卷釘
- 釘長：1 - 2 1/4" (25 - 57mm)
- 釘徑：.083 - .090" (2.1 - 2.3mm)
- 釘身：光釘、螺紋釘、環紋釘

### 工具規格

重量	尺寸 (長 x 寬 x 高)	操作壓力	裝釘量
2.5 kgs	285 x 135 x 260 mm	5 - 7 kg/cm <sup>2</sup>	300 - 400 nails
5.5 lbs	11.22 x 5.31 x 10.23"	70 - 100 psi	300 - 400 nails

CN-57.1

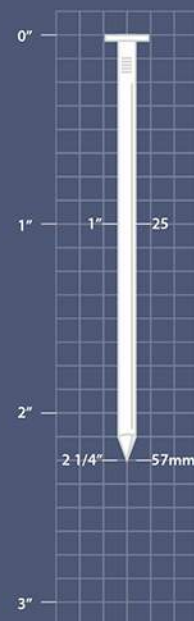

# 卷釘槍

## 工業卷釘槍

### CN-70E



#### 產品特色

- 人體工學設計、絕佳平衡感
- 強力、快速打釘效能
- 防撞保護設計

#### 適用釘子規格

- 15 度鐵線卷釘
- 釘長：1 3/4 - 2 3/4" (45 - 70 mm)
- 釘徑：.090 - .113" (2.3 - 2.9 mm)
- 釘身：光釘、螺紋釘、環紋釘

#### 應用範圍



#### 工具規格

重量	尺寸 (長 x 寬 x 高)	操作壓力	裝釘量
3.62 kgs	320 x 125 x 318 mm	5 - 7 kg/cm <sup>2</sup>	225 - 300 nails
7.96 lbs	12 5/8 x 4 7/8 x 12 1/2"	70 - 100 psi	225 - 300 nails

### CN-70E

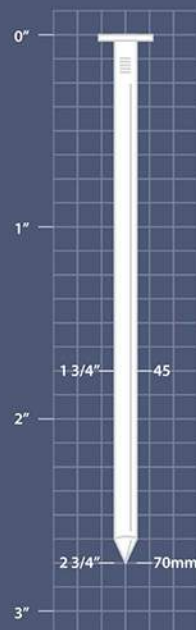

# 卷釘槍

## 工業卷釘槍

### CN-70.1



#### 產品特色

- 人體工學設計、絕佳平衡感
- 強力、快速打釘效能
- 防撞保護設計
- 可選配調整打釘深度的保險

#### 適用釘子規格

- 15 度鐵線卷釘
- 釘長：1 3/4 - 2 3/4" (45 - 70 mm)
- 釘徑：.090 - .113" (2.3 - 2.9 mm)
- 釘身：光釘、螺紋釘、環紋釘

#### 應用範圍



#### 工具規格

重量	尺寸 (長 x 寬 x 高)	操作壓力	裝釘量
3.62 kgs	320 x 125 x 318 mm	5 - 7 kg/cm <sup>2</sup>	225 - 300 nails
7.96 lbs	12 5/8 x 4 7/8 x 12 1/2"	70 - 100 psi	225 - 300 nails

### CN-70.1

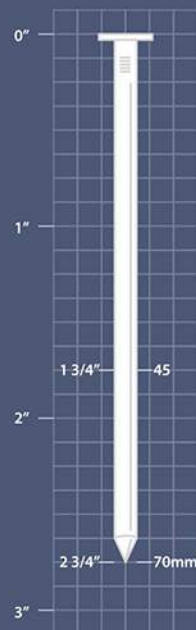

# 卷釘槍

## 工業卷釘槍



### 應用範圍



## CN-83F

### 產品特色

- 人體工學設計、絕佳平衡感
- 強力、快速打釘效能
- 前排氣頂蓋設計
- 防撞保護設計
- 可選配調整打釘深度的保險

### 適用釘子規格

- 15 度鐵線卷釘
- 釘長：2 - 3 1/4" (50 - 83 mm)
- 釘徑：.099 - .131" (2.5 - 3.3 mm)
- 釘身：光釘、螺紋釘、環紋釘

### 工具規格

重量	尺寸 (長 x 寬 x 高)	操作壓力	裝釘量
3.7 kgs	313 x 129 x 349 mm	5 - 7 kg/cm <sup>2</sup>	225 - 300 nails
8.2 lbs	12 5/16 x 5 1/16 x 13 3/4"	70 - 100 psi	225 - 300 nails

## CN-83F

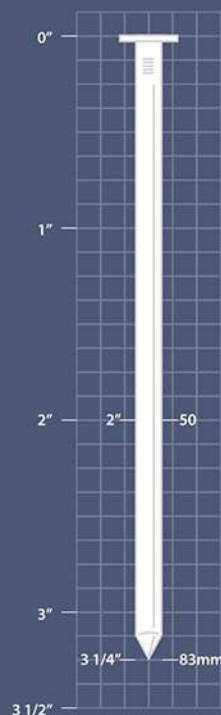

# 卷釘槍

## 工業卷釘槍



### 應用範圍



## CN-83.1

### 產品特色

- 人體工學設計、絕佳平衡感
- 強力、快速打釘效能
- 防撞保護設計
- 可選配調整打釘深度的保險

### 適用釘子規格

- 15 度鐵線卷釘
- 釘長：2 - 3 1/4" (50 - 83 mm)
- 釘徑：.099 - .131" (2.5 - 3.3 mm)
- 釘身：光釘、螺紋釘、環紋釘

### 工具規格

重量	尺寸 (長 x 寬 x 高)	操作壓力	裝釘量
3.7 kgs	313 x 129 x 349 mm	5 - 7 kg/cm <sup>2</sup>	225 - 300 nails
8.2 lbs	12 5/16 x 5 1/16 x 13 3/4"	70 - 100 psi	225 - 300 nails

## CN-83.1

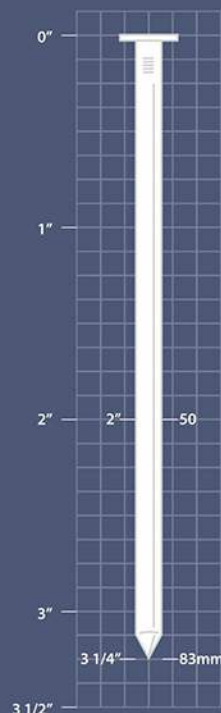



# 卷釘槍

## 工業卷釘槍



### 應用範圍



## CN-90LH

### 產品特色

- 人體工學設計、絕佳平衡感
- 強力、快速打釘效能

### 適用釘子規格

- 15 度鐵線卷釘
- 釘長：2 - 3 1/2" (50 - 90 mm)
- 釘徑：.099 - .131" (2.5 - 3.3 mm)
- 釘身：光釘、螺紋釘、環紋釘

### 工具規格

重量	尺寸 (長 x 寬 x 高)	操作壓力	裝釘量
4.32 kgs	360 x 130 x 350 mm	5 - 7 kg/cm <sup>2</sup>	225 - 300 nails
9.51 lbs	14 3/16 x 5 1/16 x 13 3/4"	70 - 100 psi	225 - 300 nails

## CN-90LH



# 卷釘槍

## 工業卷釘槍



### 應用範圍



## CN-90.1L

### 產品特色

- 人體工學設計、絕佳平衡感
- 強力、快速打釘效能
- 可選用完全單擊發與連發扳機
- 輕量化設計

### 適用釘子規格

- 15 度鐵線卷釘
- 釘長：2 - 3 1/2" (50 - 90 mm)
- 釘徑：.099 - .131" (2.5 - 3.3 mm)
- 釘身：光釘、螺紋釘、環紋釘

### 工具規格

重量	尺寸 (長 x 寬 x 高)	操作壓力	裝釘量
3.7 kgs	313 x 129 x 349 mm	5 - 7 kg/cm <sup>2</sup>	225 - 300 nails
8.2 lbs	12 5/16 x 5 1/16 x 13 3/4"	70 - 100 psi	225 - 300 nails

## CN-90.1L





# 卷釘槍

## 工業卷釘槍



### 應用範圍



## CN-100E

### 產品特色

- 人體工學設計、絕佳平衡感
- 強力、快速打釘效能
- 附可拆卸輔助把手

### 適用釘子規格

- 15 度鐵線卷釘
- 釘長：2 1/2 - 4" (65 - 100 mm)
- 釘徑：.099 - .131" (2.5 - 3.3 mm)
- 釘身：光釘、螺紋釘、環紋釘

### 工具規格

重量	尺寸 (長 x 寬 x 高)	操作壓力	裝釘量
5.36 kgs	355 x 141 x 412 mm	5 - 7 kg/cm <sup>2</sup>	200 - 300 nails
11.8 lbs	14 x 5 1/2 x 16 7/32"	70 - 100 psi	200 - 300 nails

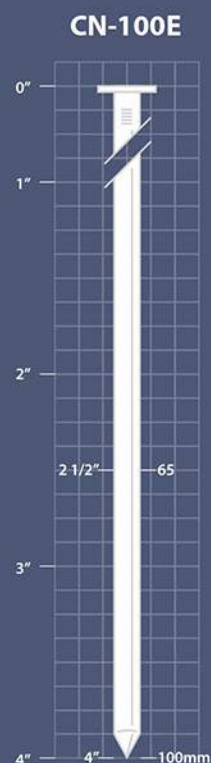

# 卷釘槍

## 工業卷釘槍



### 應用範圍



## CN-100EPAL

### 產品特色

- 人體工學設計、絕佳平衡感
- 強力、快速打釘效能
- 附可拆卸輔助把手握把

### 適用釘子規格

- 15 度鐵線歐規卷釘 (EPAL)
- 釘頭：8.2mm
- 釘長：2 - 3 1/2" (50 - 90 mm)
- 釘徑：.133" (3.4 mm)
- 釘身：環釘

### 工具規格

重量	尺寸 (長 x 寬 x 高)	操作壓力	裝釘量
5.36 kgs	355 x 141 x 412 mm	5 - 7 kg/cm <sup>2</sup>	200 - 300 nails
11.8 lbs	14 x 5 1/2 x 16 7/32"	70 - 100 psi	200 - 300 nails

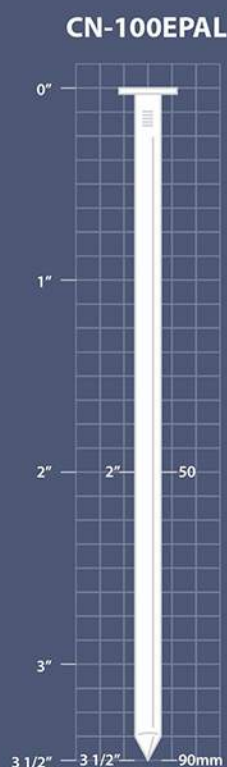

# 卷釘槍

工業卷釘槍

CN-130E



CN-130E

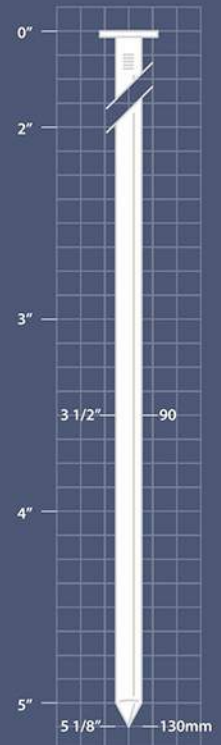

## ▲ 產品特色

- 人體工學設計、絕佳平衡感
- 強力、快速打釘效能
- 完全單擊發結構
- 附可拆卸輔助把手

## ▲ 適用釘子規格

- 15 度鐵線捲釘
- 釘長：3 1/2 - 5 1/8" (90 - 130 mm)
- 釘徑：.131 - .150" (3.3 - 3.8 mm)
- 釘身：光釘、螺紋釘、環紋釘

## ▲ 應用範圍



## ▲ 工具規格

重量	尺寸 (長 x 寬 x 高)	操作壓力	裝釘量
5.7 kgs	354 x 149 x 473 mm	5.5 - 8 kg/cm <sup>2</sup>	180 nails
12.54 lbs	14 x 5 7/8 x 18 5/8"	80 - 120 psi	180 nails



# 卷釘槍

## 工業卷釘槍



### 應用範圍



## CN-50P

### 產品特色

- 適用鐵線及塑帶卷釘
- 強力打釘效能、後座小力
- 免工具快速調整打釘深度
- 超輕量僅 1.6 公斤 (3.5 磅)
- 透明側裝式釘槽
- 無痕保險膠套保護工作物
- 可選用完全單擊發與連發扳機

### 適用釘子規格

- 15 度鐵線捲釘與 15 度塑帶捲釘
- 釘長：鐵線：1 1/8 - 2" (27 - 50mm)  
塑帶：1 - 2" (25 - 50mm)
- 釘徑：鐵線：.072 - .083" (1.8 - 2.1mm)  
塑帶：.063 - .083" (1.6 - 2.1mm)
- 釘身：光釘、螺紋釘、環紋釘

### 工具規格

重量	尺寸 (長 x 寬 x 高)	操作壓力	裝釘量
1.6 kgs	251 x 117 x 282 mm	5 - 7 kg/cm <sup>2</sup>	鐵線 250-400
3.5 lbs	9.9" x 4.6" x 11.1"	70 - 100 psi	塑帶 200

## CN-50P

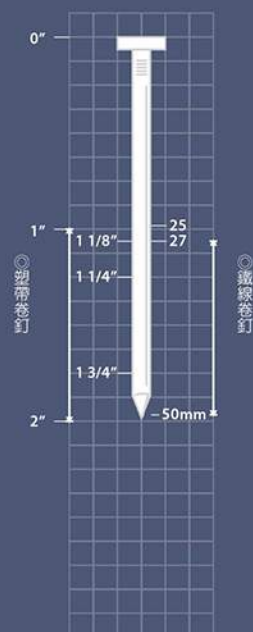

# 卷釘槍

## 工業卷釘槍



### 應用範圍



## CN-565S

### 產品特色

- 適用鐵線及塑帶卷釘
- 強力打釘效能
- 免工具快速調整打釘深度
- 可選用完全單擊發板機及連發扳機
- 無痕保險膠套保護工作物

### 適用釘子規格

- 15 度鐵線捲釘與 15 度塑帶捲釘
- 釘長：鐵線：1 3/4 - 2 1/2" (45 - 65 mm)  
塑帶：1 1/4 - 2 1/2" (32 - 65 mm)
- 釘徑：.090 - .099" (2.3 - 2.5 mm)
- 釘身：光釘、螺紋釘、環紋釘

### 工具規格

重量	尺寸 (長 x 寬 x 高)	操作壓力	裝釘量
2.68 kgs	280 x 130 x 320 mm	5 - 7 kg/cm <sup>2</sup>	鐵線 250-400
5.9 lbs	11" x 5" x 12.6"	70 - 100 psi	塑帶 200

## CN-565S

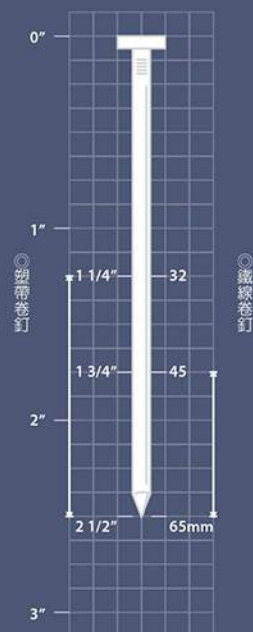

# 卷釘槍

工業屋頂槍

RN-45E2



RN-45E2

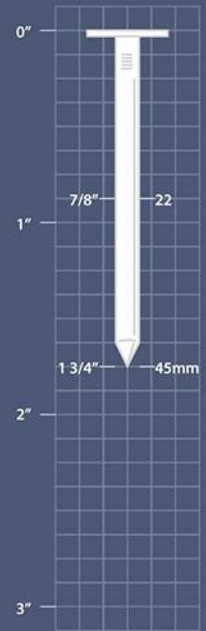

## ▲ 產品特色

- 人體工學設計、絕佳平衡感
- 低噪音、低振動，減少疲累
- 透明側裝式耐磨釘槽
- 360度旋轉式排氣蓋
- 防撞保護設計
- 快速打釘效能
- 免工具快速調整打釘深度
- 磁性槍嘴結構防止掉尾釘
- 耐用金屬導板
- 附舒適腰帶掛鉤

## ▲ 適用釘子規格

- 釘長：7/8 - 1 3/4" (22 - 45 mm)
- 釘徑：.120" (3.05 mm)

## ▲ 應用範圍



## ▲ 工具規格

重量	尺寸 (長 x 寬 x 高)	操作壓力	裝釘量
2.6 kgs	269 x 118 x 283 mm	5 - 7 kg/cm <sup>2</sup>	120 nails
5.7 lbs	10 5/8 x 4 5/8 x 11 1/8"	70 - 100 psi	120 nails



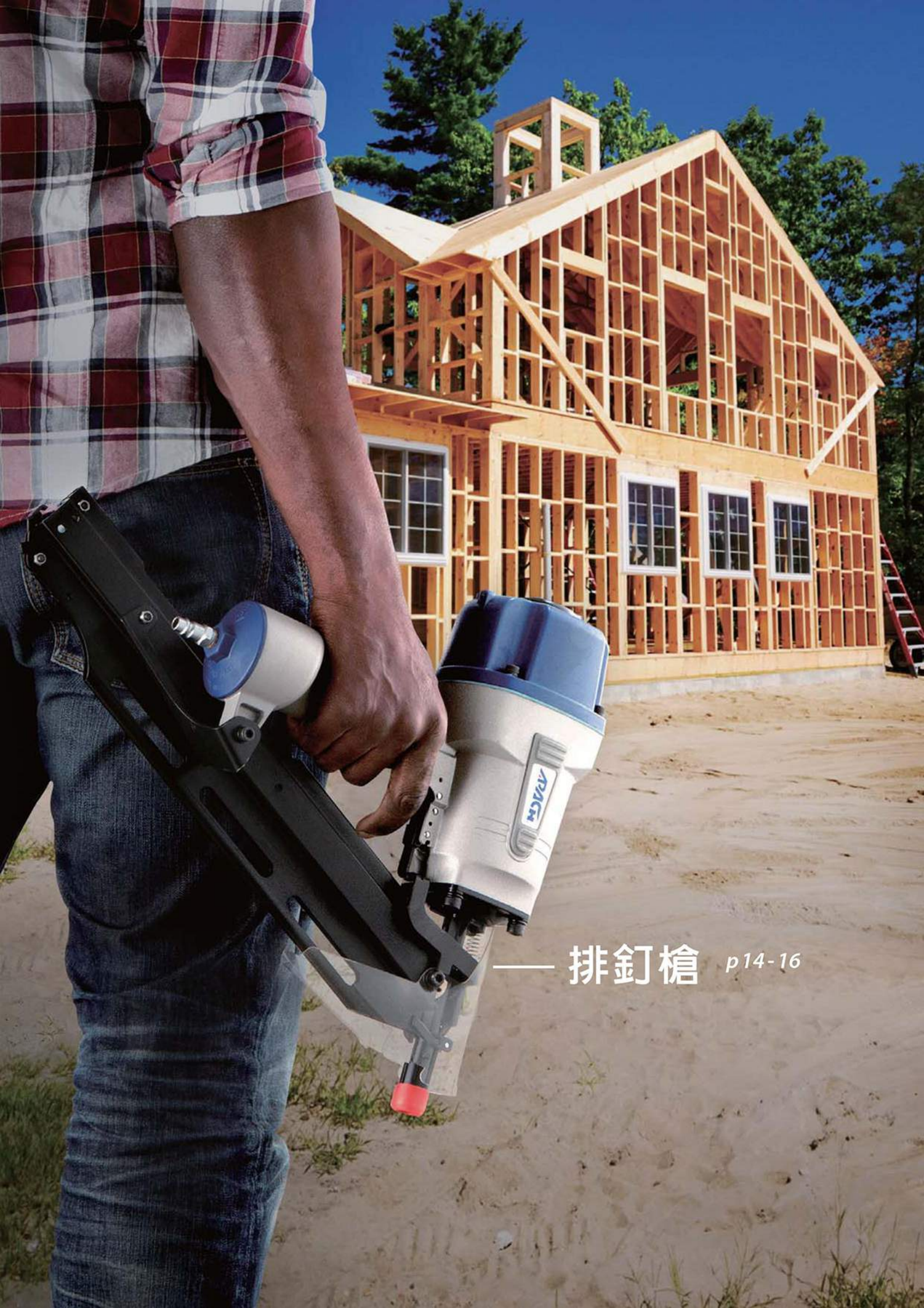

—— 排釘槍 p14-16



# 排釘槍

21 度排釘槍

L2190

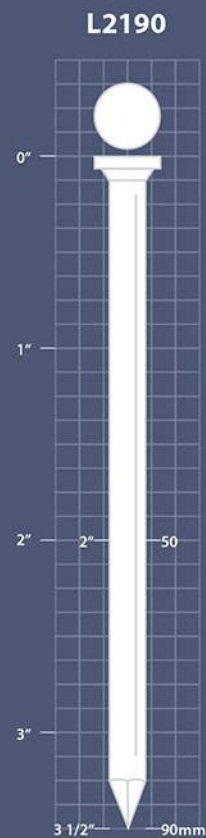

## ▲ 產品特色

- 360 度旋轉式排氣蓋
- 可調打釘深度設計
- 鯊魚槍嘴防滑設計
- 無痕保險膠套，防止工作物刮傷
- 可選配完全單擊發或連發板機結構

## ▲ 適用釘子規格

- 21 度塑帶圓頭釘
- 釘徑：.113 - .161" (2.87 - 4.1 mm)

## ▲ 應用範圍



## ▲ 工具規格

重量	尺寸 (長 x 寬 x 高)	操作壓力	裝釘量
3.65 kgs	465 x 115 x 370 mm	5 - 7 kg/cm <sup>2</sup>	60 nails
8 lbs	18.3 x 4.5 x 14.6"	70 - 100 psi	60 nails



# 排釘槍

21 度排釘槍



## AN-10021E

### 產品特色

- 360 度旋轉式排氣蓋
- 可調打釘深度設計
- 鯊魚槍嘴防滑設計
- 附無痕保險膠套，防止工作物刮傷
- 可選配完全單擊發或連發板機結構

### 適用釘子規格

- 21 度塑帶圓頭釘
- 釘徑：.113 - .161" (2.87 - 4.1 mm)

### 應用範圍



### 工具規格

重量	尺寸 (長 x 寬 x 高)	操作壓力	裝釘量
3.64 kgs	495 x 117 x 376 mm	5 - 7 kg/cm <sup>2</sup>	60 nails
8 lbs	19.5 x 4.6 x 14.8"	70 - 100 psi	60 nails

## AN-10021E

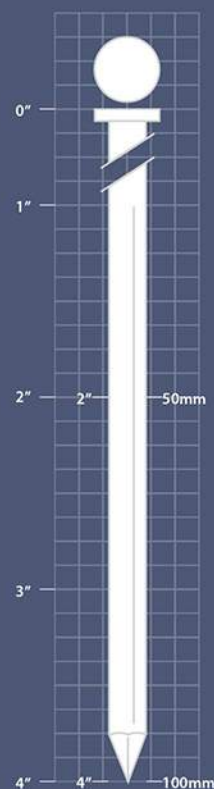

# 排釘槍

21 度排釘槍



## AN-13021E

### 產品特色

- 360 度旋轉式排氣蓋，低噪音設計
- 可調打釘深度設計
- 鯊魚嘴防滑設計
- 舒適把手護套
- 強力打釘效能、絕佳平衡感
- 完全單擊發結構

### 適用釘子規格

- 21 度塑帶圓頭釘
- 釘徑：.131 - .165" (3.33 - 4.19 mm)

### 應用範圍



### 工具規格

重量	尺寸 (長 x 寬 x 高)	操作壓力	裝釘量
5.4 kgs	452 x 188 x 588 mm	5.5 - 8 kg/cm <sup>2</sup>	50 nails
11.88 lbs	17.8 x 7.4 x 23.1"	80 - 120 psi	50 nails

## AN-13021E

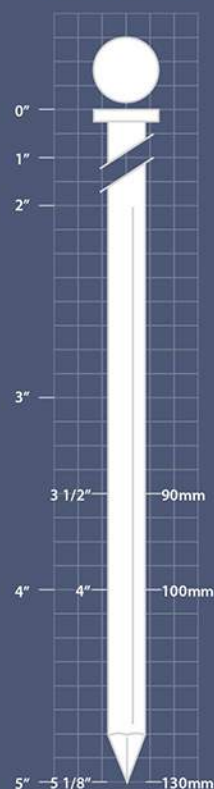

# 排釘槍

21 度排釘槍

AN-16021E



AN-16021E

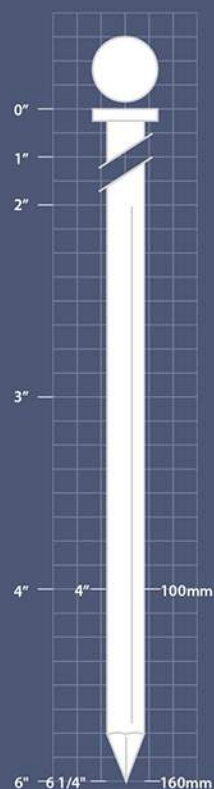

## ▲ 產品特色

- 可調打釘深度設計
- 舒適把手護套
- 強力打釘效能、絕佳平衡感
- 完全單擊發結構

## ▲ 適用釘子規格

- 21 度塑排釘槍
- 釘徑：.149 - .181" (3.8 - 4.6 mm)

## ▲ 應用範圍



## ▲ 工具規格

重量	尺寸 (長 x 寬 x 高)	操作壓力	裝釘量
7.0 kgs	532 x 150 x 557 mm	6 - 8 kg/cm <sup>2</sup>	56 nails
15.4 lbs	20.9 x 5.9 x 21.9"	85 - 120 psi	56 nails





—— 直釘槍 p18-21



# 蚊釘槍

23 GA 蚊釘槍

PT-630



PT-630

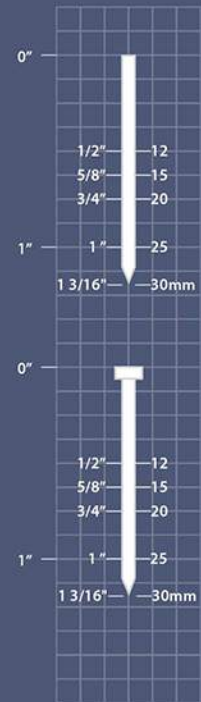

## ▲ 產品特色

- 雙板機保險裝置
- 免工具調整裝釘
- 適用無頭釘與小頭釘
- 堅固耐用鋁槽設計
- 舒適把手護套
- 錐型槍嘴設計，精準打釘位置

## ▲ 適用釘子規格

- 23 GA 無頭釘與小頭釘
- 釘長：1/2 - 1 3/8" (12 - 35 mm)
- 釘徑：.025" (0.64 mm)

## ▲ 應用範圍



## ▲ 工具規格

重量	尺寸 (長 x 寬 x 高)	操作壓力	裝釘量
1.2 kgs	196 x 42 x 182 mm	5 - 7 kg/cm <sup>2</sup>	100 pcs
2.64 lbs	7.71 x 1.65 x 7.17"	70 - 100 psi	100 pcs

# 直釘槍

## 18 GA 直釘槍



### LNF-32AC

#### 產品特色

- 360 度旋轉式排氣蓋
- 快速排除卡釘設計
- 連發扳機結構
- 可選用無痕保險膠套
- 絕佳平衡感與舒適把手護套

#### 適用釘子規格

- 18 GA 直釘
- 釘徑：.050 x .040" (1.25 x 1.0 mm)

#### 應用範圍



#### 工具規格

重量	尺寸 (長 x 寬 x 高)	操作壓力	裝釘量
1.17 kgs	243 x 58 x 204 mm	5 - 7 kg/cm <sup>2</sup>	100 brads
2.57 lbs	9.6 x 2.3 x 8.0"	70 - 100 psi	100 brads

### LNF-32AC

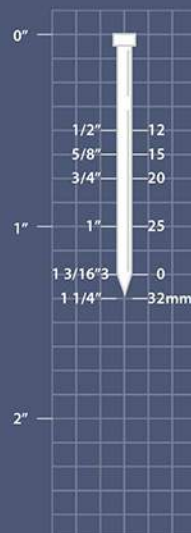

# 直釘槍

## 18 GA 直釘槍



### LNF-50AC

#### 產品特色

- 360 度旋轉式排氣蓋
- 快速排除卡釘
- 連發扳機結構
- 可選用無痕保險膠套
- 絕佳平衡感與舒適把手護套

#### 適用釘子規格

- 18 GA 直釘
- 釘徑：.050 x .040" (1.25 x 1.0 mm)

#### 應用範圍



#### 工具規格

重量	尺寸 (長 x 寬 x 高)	操作壓力	裝釘量
1.4 kgs	243 x 58 x 248 mm	5 - 7 kg/cm <sup>2</sup>	100 nails
3.08 lbs	9.6 x 2.3 x 9.8"	70 - 100 psi	100 nails

### LNF-50AC

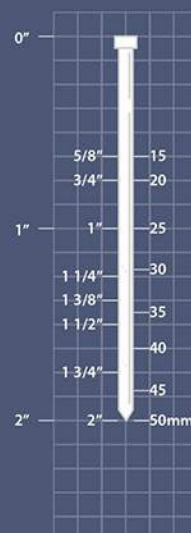



# 鋼釘槍

15/16 GA  
強力型鋼釘槍

LT-50LAC



## ▲ 產品特色

- 適用小鋼釘及 15/16GA T 釘，不需調整釘槽
- 360 度旋轉式排氣蓋
- 卡釘快速排除設計
- 絕佳平衡感與舒適把手護套
- 可選用無痕保險膠套
- 堅固耐用鋁槽設計

## ▲ 適用釘子規格

- 15 GA 中 T 釘：.069" (1.75 mm)
- 16 GA 中 T 釘：.063 x .055" (1.6 x 1.4 mm)
- 15 GA 1.83 水泥鋼釘：.072" (1.83 mm)

## ▲ 應用範圍



## ▲ 工具規格

重量	尺寸 (長 x 寬 x 高)	操作壓力	裝釘量
1.4 kgs	250 x 58 x 250 mm	5 - 7 kg/cm <sup>2</sup>	80 nails
3.08 lbs	9.8 x 2.3 x 9.8"	70 - 100 psi	80 nails

# 鋼釘槍

15/16 GA  
重力型鋼釘槍



## 應用範圍



## LT-1650AC

### 產品特色

- 適用小鋼釘及 15/16GAT 釘，不需調整釘槽
- 360 度旋轉式排氣蓋
- 快速排除卡釘設計
- 絕佳平衡感與舒適把手護套
- 可選用無痕保險膠套
- 堅固耐用鋁槽設計

### 適用釘子規格

- 15 GA 中 T 釘：.069" (1.75 mm)
- 16 GA 中 T 釘：.063 x .055" (1.6 x 1.4 mm)
- 15 GA 1.83 水泥鋼釘：.072" (1.83 mm)

### 工具規格

重量	尺寸 (長 x 寬 x 高)	操作壓力	裝釘量
1.8 kgs	272 x 72 x 281 mm	5 - 7 kg/cm <sup>2</sup>	100 nails
3.96 lbs	10.7 x 2.8 x 11.1"	70 - 100 psi	100 nails

## LT-1650AC

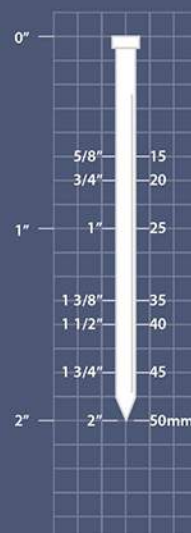

# 鋼釘槍

14 GA  
重力型鋼釘槍



## 應用範圍



## LHT-64

### 產品特色

- 適用於線徑 2.2 & 2.5mm 水泥鋼釘
- 360 度旋轉式排氣蓋，低噪音設計
- 強力打釘效能
- 絕佳平衡感
- 快速卡釘排除設計
- 單擊發結構，可調整成連發裝置

### 適用釘子規格

- 水泥鋼釘
- 釘徑：.086 - .098" (2.2 - 2.5 mm)

### 工具規格

重量	尺寸 (長 x 寬 x 高)	操作壓力	裝釘量
2.7 kgs	282 x 94 x 306 mm	5 - 7 kg/cm <sup>2</sup>	80 nails
5.94 lbs	11.1 x 3.7 x 12.5"	70 - 100 psi	80 nails

## LHT-64







—— 馬釘槍 p23-30



# 馬釘槍

71 系列  
小型馬釘槍



## 應用範圍



## LU-7116F

### 產品特色

- 具敲錘功能的頂蓋設計
- 下裝釘設計，輕鬆裝釘不卡釘
- 後排氣設計，木屑不易飛揚
- 細長嘴設計，易精準打釘
- 可選用簡易保險（雙板機）

### 適用釘子規格

- 釘徑 .030 x .024" / 0.75 x 0.61 mm

### 工具規格

重量	尺寸 (長 x 寬 x 高)	操作壓力	裝釘量
0.88 kgs	219 x 43 x 144 mm	4 - 7 kg/cm <sup>2</sup>	178 staples
1.95 lbs	8.6 x 1.7 x 5.7"	60 - 100 psi	178 staples

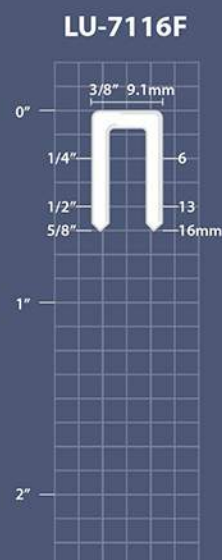

# 馬釘槍

71 系列  
自動型馬釘槍



## 應用範圍



## LU-7116AUTO/LM

### 產品特色

- 具敲錘功能的頂蓋設計
- 雙擊發結構，不需工具調整單擊發、自動連發
- 自動開關設計，透過旋鈕調整擊釘的速度
- 後排氣設計
- 下裝釘長槽組設計，快速裝釘且輕鬆清除卡釘

### 適用釘子規格

- 釘徑 :.030 x .024" / 0.75 x 0.61 mm

### 工具規格

重量	尺寸 (長 x 寬 x 高)	操作壓力	裝釘量
1.1 kgs	352 x 45 x 148 mm	6 - 7.7 kg/cm <sup>2</sup>	358 staples
2.4 lbs	13.8 x 1.8 x 5.8"	85 - 110 psi	358 staples

## LU-7116AUTO/LM

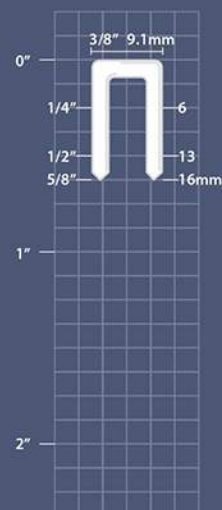



# 馬釘槍

80 系列  
小型馬釘槍



## LU-8016F

### 產品特色

- 具敲錘功能的頂蓋設計
- 下裝釘的設計，輕鬆裝釘不卡釘
- 後排氣設計，木屑不易飛揚
- 細長嘴設計，易精準打釘
- 可選用簡易保險（雙扳機）

### 適用釘子規格

- 釘徑 .036 x .028" / 0.91 x 0.71 mm

### 應用範圍



### 工具規格

重量	尺寸 (長 x 寬 x 高)	操作壓力	裝釘量
0.88 kgs	219 x 43 x 144 mm	4 - 7 kg/cm <sup>2</sup>	140 staples
1.95 lbs	8.6 x 1.7 x 5.7"	60 - 100 psi	140 staples

## LU-8016F

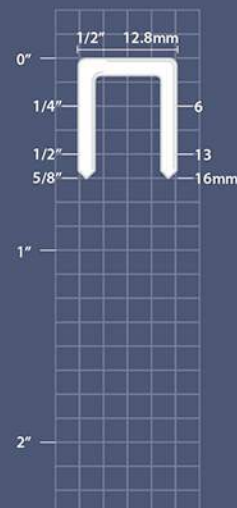

# 馬釘槍

80 系列  
自動型馬釘槍



## LU-8016AUTO/LM

### 產品特色

- 具敲錘功能的頂蓋設計
- 雙擊發結構，不需工具調整單擊發及連發
- 自動開關設計，透過旋鈕調整擊釘的速度
- 下裝釘的設計，快釘裝釘且輕鬆清除卡釘
- 後排氣設計，木屑不易飛揚

### 適用釘子規格

- 釘徑 .036 x .028" / 0.91 x 0.71 mm

### 應用範圍



### 工具規格

重量	尺寸 (長 x 寬 x 高)	操作壓力	裝釘量
1.1 kgs	352 x 45 x 148 mm	6 - 7.7 kg/cm <sup>2</sup>	290 staples
2.4 lbs	13.8 x 1.8 x 5.8"	85 - 110 psi	290 staples

## LU-8016AUTO/LM

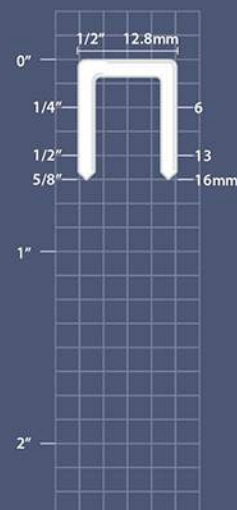

# 馬釘槍

4J 系列  
輕巧型馬釘槍



## 應用範圍



## LU-425JAC

### 產品特色

- 360 度旋轉式排氣蓋
- 下裝釘設計、堅固耐用鋁槽設計
- 絕佳平衡感與舒適把手護套
- 連發扳機結構
- 360 度旋轉式排氣蓋

### 適用釘子規格

- 釘徑 .047 x .024 / 1.20 x 0.60 mm

### 工具規格

重量	尺寸 (長 x 寬 x 高)	操作壓力	裝釘量
1.2 kgs	223 x 58 x 199 mm	5 - 7 kg/cm <sup>2</sup>	100 staples
2.64 lbs	8.8 x 2.3 x 7.8"	70 - 100 psi	100 staples

## LU-425JAC

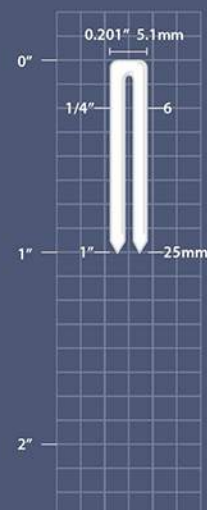

# 馬釘槍

10J 系列  
自動型馬釘槍



## 應用範圍



## LU-1016AUTO

### 產品特色

- 具敲錘功能的頂蓋設計
- 雙擊發結構，不需工具調整單擊發及連發
- 自動開關設計，透過旋鈕調整擊釘的速度
- 下裝釘的設計，快釘裝釘且輕鬆清除卡釘
- 後排氣設計，木屑不易飛揚

### 適用釘子規格

- 釘徑 .047 x .024 / 1.20 x 0.60 mm

### 工具規格

重量	尺寸 (長 x 寬 x 高)	操作壓力	裝釘量
1.0 kgs	220 x 43 x 163 mm	5 - 7 kg/cm <sup>2</sup>	100 staples
2.2 lbs	8.7 x 1.7 x 6.4"	70 - 100 psi	100 staples

## LU-1016AUTO

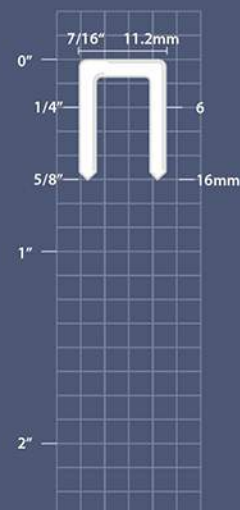



# 馬釘槍

10J 系列  
小型馬釘槍



## LU-1013JAC

### 產品特色

- 具敲錘功能的頂蓋設計
- 下裝釘設計，輕鬆不卡釘
- 後排氣設計
- 細長槍嘴設計，精準打釘位置
- 舒適把手護套

### 適用釘子規格

- 釘徑 :.047 x .024 / 1.20 x 0.60 mm

### 應用範圍



### 工具規格

重量	尺寸 (長 x 寬 x 高)	操作壓力	裝釘量
1.0 kgs	220 x 43 x 163 mm	5 - 7 kg/cm <sup>2</sup>	100 staples
2.2 lbs	8.7 x 1.7 x 6.4"	70 - 100 psi	100 staples

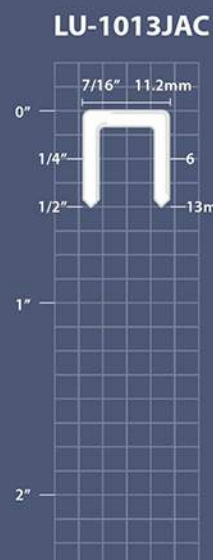

# 馬釘槍

10F 系列  
小型馬釘槍



## LU-1013FAC

### 產品特色

- 具敲錘功能的頂蓋設計
- 下裝釘設計，輕鬆不卡釘
- 後排氣設計
- 細長槍嘴設計，精準打釘位置
- 舒適把手護套

### 適用釘子規格

- 釘徑 :.029 x 0.020" / 0.75 x 0.52 mm

### 應用範圍



### 工具規格

重量	尺寸 (長 x 寬 x 高)	操作壓力	裝釘量
1.0 kgs	220 x 43 x 163 mm	5 - 7 kg/cm <sup>2</sup>	100 staples
2.2 lbs	8.7 x 1.7 x 6.4"	70 - 100 psi	100 staples

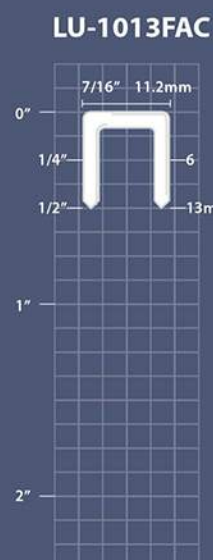

# 馬釘槍

10J 系列  
輕巧型馬釘槍



## 應用範圍



## LU-1025JAC

### 產品特色

- 360 度旋轉式排氣蓋
- 下裝釘設計，輕鬆不卡釘
- 絕佳平衡感與舒適把手護套
- 連發板機裝置
- 堅固耐用鋁槽設計

### 適用釘子規格

- 釘徑 .047 x .024 / 1.20 x 0.60 mm

### 工具規格

重量	尺寸 (長 x 寬 x 高)	操作壓力	裝釘量
1.2 kgs	223 x 58 x 199 mm	5 - 7 kg/cm <sup>2</sup>	100 staples
2.64 lbs	8.8 x 2.3 x 7.8"	70 - 100 psi	100 staples

## LU-1025JAC

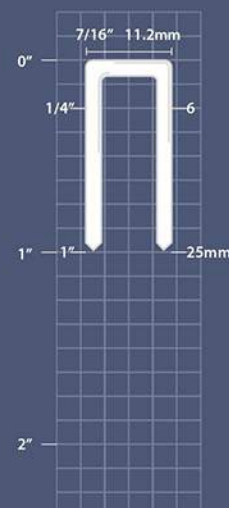

# 馬釘槍

90 系列  
輕巧型馬釘槍



## 應用範圍



## LU-9025AC

### 產品特色

- 360 度旋轉式排氣蓋
- 下裝釘與堅固耐用鋁槽設計
- 絕佳平衡感與舒適把手護套
- 連發板機裝置
- 堅固耐用鋁槽設計

### 適用釘子規格

- 釘徑 .050 x .040" / 1.25 x 1.0 mm

### 工具規格

重量	尺寸 (長 x 寬 x 高)	操作壓力	裝釘量
1.2 kgs	223 x 58 x 199 mm	5 - 7 kg/cm <sup>2</sup>	100 staples
2.64 lbs	8.8 x 2.3 x 7.8"	70 - 100 psi	100 staples

## LU-9025AC

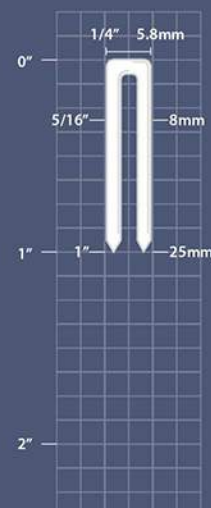



# 馬釘槍

90 系列  
強力型馬釘槍

LU-9040KT



LU-9040KT

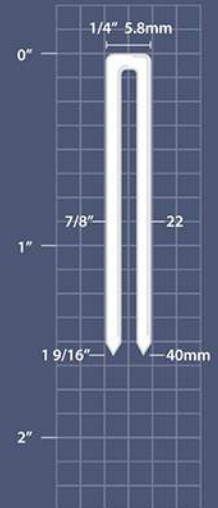

## ▲ 產品特色

- 360 度旋轉式排氣蓋
- 快速上裝釘、長槽組設計
- 免工具輕鬆排除卡釘設計
- 人體工學設計、絕佳平衡感
- 強力、超快連續速打釘的效能
- 舒適把手護套
- 工業級的設計，適合高強度使用

## ▲ 適用釘子規格

- 釘徑 :.050 x .040" / 1.25 x 1.0 mm

## ▲ 應用範圍



## ▲ 工具規格

重量	尺寸 (長 x 寬 x 高)	操作壓力	裝釘量
1.53 kgs	303 x 72 x 256 mm	5 - 7 kg/cm <sup>2</sup>	150 staples
3.37 lbs	11.92 x 2.83 x 10.07"	70 - 100 psi	150 staples

# 馬釘槍

16GA  
強力型馬釘槍



## 應用範圍



## LU-851LC1

### 產品特色

- 360 度旋轉式排氣蓋
- 快速上裝釘、塑膠槽組設計
- 免工具輕鬆排除卡釘設計
- 免工具調整打釘設計
- 人體工學設計、絕佳平衡感
- 強力、超快速連續打釘的效能，與安全完全單擊發設計
- 舒適把手護套
- 工業級的設計，適合高強度使用

### 適用釘子規格

- 16GA 釘徑 : .063 x .055" / 1.6 x 1.4 mm
- 17GA 釘徑 : .058 x .050" / 1.47 x 1.27 mm

### 工具規格

重量	尺寸 (長 x 寬 x 高)	操作壓力	裝釘量
2.18 kgs	377 x 72 x 276 mm	6 - 8 kg/cm <sup>2</sup>	140 staples
4.8 lbs	14 7/8 x 2 7/8 x 10 7/8"	80 - 110 psi	140 staples

## LU-851LC1

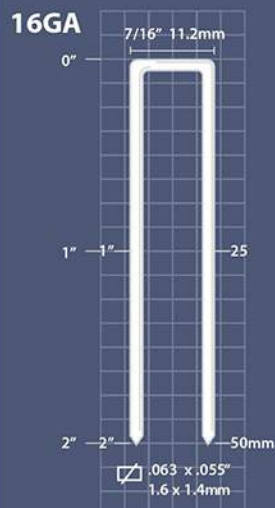

## 17GA

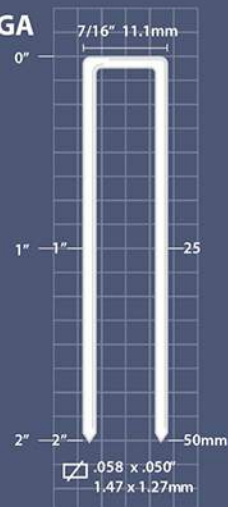

# 馬釘槍

16GA  
重力型馬釘槍



## 應用範圍



## LU-851F2

### 產品特色

- 360 度旋轉式排氣蓋
- 快速上裝釘設計
- 免工具輕鬆排除卡釘設計
- 免工具調整打釘設計
- 人體工學設計、絕佳平衡感
- 強力、超快速連續打釘的效能，與安全完全單擊發設計
- 舒適把手護套
- 工業級的設計，適合高強度使用

### 適用釘子規格

- 釘徑 : .063 x .055" / 1.6 x 1.4 mm

### 工具規格

重量	尺寸 (長 x 寬 x 高)	操作壓力	裝釘量
2.9 kgs	343 x 97 x 307 mm	6 - 8 kg/cm <sup>2</sup>	140 staples
6.5 lbs	13.5 x 3.8 x 12.1"	85 - 110 psi	140 staples

## LU-851F2

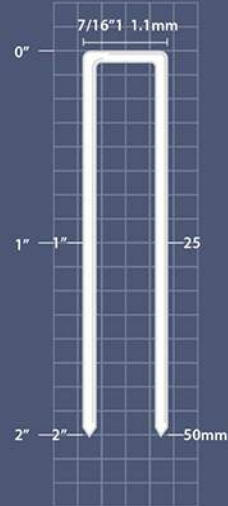



# 馬釘槍

16 GA  
強力型馬釘槍



## 應用範圍



## LU-2638.1

### 產品特色

- 360 度旋轉式排氣蓋，可自由控制風向
- 快速上裝釘，耐磨塑膠槽組設計
- 強力、超快速連續打釘效能、絕佳平衡感
- 可選用完全單擊發扳機
- 工業級的設計，適合高強度使用

### 適用釘子規格

釘徑 :.063 x .055" / 1.6 x 1.4 mm

### 工具規格

重量	尺寸 (長 x 寬 x 高)	操作壓力	裝釘量
2.4 kgs	359 x 70 x 257 mm	6 - 8 kg/cm <sup>2</sup>	160 staples
5.3 lbs	14.13 x 2.75 x 10.12"	85 - 110 psi	160 staples

## LU-2638.1

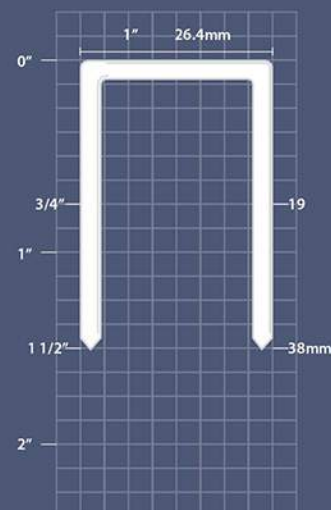

# 馬釘槍

16 GA  
重力型馬釘槍



## 應用範圍



## LU-2638

### 產品特色

- 360 度旋轉式排氣蓋
- 快速上裝釘設計
- 免工具輕鬆排除卡釘設計
- 免工具調整打釘設計
- 人體工學設計、絕佳平衡感
- 強力、超快速連續打釘的效能，與安全完全單擊發設計
- 舒適把手護套
- 工業級的設計，適合高強度使用

### 適用釘子規格

◦ 釘徑 :.063 x .055" / 1.6 x 1.4 mm

### 工具規格

重量	尺寸 (長 x 寬 x 高)	操作壓力	裝釘量
3.1 kgs	356 x 95 x 290 mm	6 - 8 kg/cm <sup>2</sup>	140 staples
6.82 lbs	14.01 x 3.74 x 11.41"	80 - 110 psi	140 staples

## LU-2638

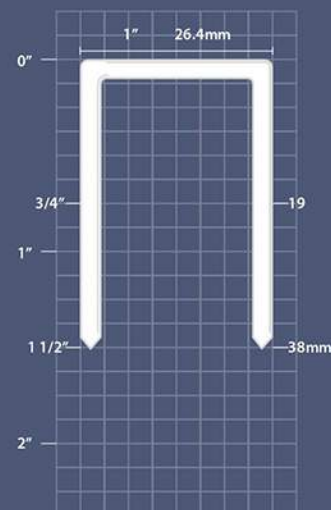





Belle-Vue  
DI SUKANDIKA

—— 特殊工具 p32-34



## 輕巧型退釘槍 NP-50



### ▲ 產品特色

- 強力退釘效果
- 退釘速度增強設計

### ▲ 適用釘子規格

- 釘長：25 - 57 mm (1 - 2 1/4")
- 釘徑：.083 x .090" (2.1 mm x 2.3 mm)

### ▲ 應用範圍

- 回收木棧板、  
建築模版等

### ▲ 工具規格

重量	尺寸 (長 x 寬 x 高)	操作壓力	裝釘量
1 kgs	245 x 65 x 225 mm	5 - 6 kg / cm <sup>2</sup>	1
2.2 lbs	9.7 x 2.6 x 8.9"	70 - 85 psi	1

## 強力型退釘槍 NP-57E



### ▲ 產品特色

- 強力退釘效果
- 退釘速度增強設計

### ▲ 適用釘子規格

- 釘長：25 - 57 mm (1 - 2 1/4")
- 釘徑：.083 x .090" (2.1 mm x 2.3 mm)

### ▲ 應用範圍

- 回收木棧板、  
建築模版等

### ▲ 工具規格

重量	尺寸 (長 x 寬 x 高)	操作壓力	裝釘量
1.8 kgs	263 x 282 x 100 mm	5 - 6 kg / cm <sup>2</sup>	1
4.0 lbs	10.4 x 11 x 3.9"	70 - 85 psi	1

# 浪釘槍

## CF-15AA



### 產品特色

- 360度旋轉式排氣蓋
- 下裝釘設計
- 免工具輕鬆排除卡釘設計
- 免工具調整打釘設計
- 人體工學設計、絕佳平衡感
- 強力、超快連續速打釘的效能
- 舒適把手護套
- 工業級的設計，適合高強度使用

### 適用釘子規格

- 釘子肩寬: 1" / 25 mm
- 釘子長度: 10, 13, 15 mm

### 應用範圍

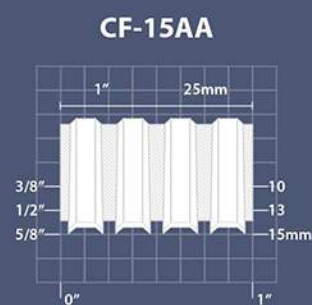

### 工具規格

重量	尺寸 (長 x 寬 x 高)	操作壓力	裝釘量
2.7 kgs	286 x 94 x 312 mm	5.5 - 7 kg/cm <sup>2</sup>	100 fasteners
5.95 lbs	11.3 x 3.7 x 12.3"	80 - 100 psi	100 fasteners

# 掌中錘

## PTS-8400



### 產品特色

- 適用單釘
- 節省成本
- 人體工學設計
- 操作更加舒適

建議空壓機使用壓力

釘子長度		空氣壓力	
mm	inch	kg / cm <sup>2</sup>	psi
20 - 25	3/4 - 1"	3.5 - 5.5	50 - 80
25 - 38	1 - 1 1/2"	5.5 - 7.0	80 - 100
38 - 165	1 1/2 - 6 1/2"	7.0 - 8.0	100 - 120

### 應用範圍



### 工具規格

重量	尺寸 (長 x 寬 x 高)	操作壓力	裝釘量
1 kgs	124 x 86 x 134 mm	3.5 - 8 kg/cm <sup>2</sup>	1
2.2 lbs	4.9 x 3.4 x 5.3"	50 - 120 psi	1

## PTS-8400

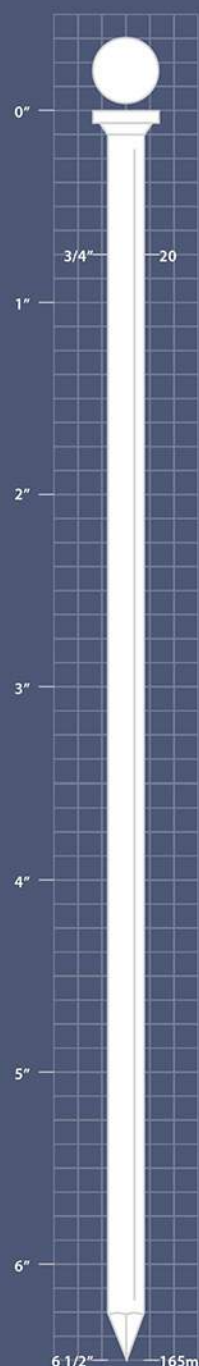

# 彈簧床釘槍

## MS-1619



### MS-1619

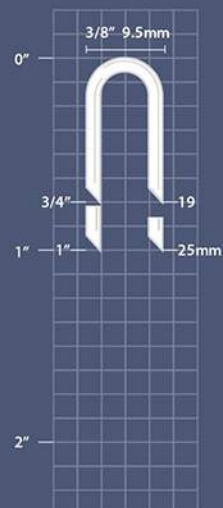

#### ▲ 產品特色

- 可將釘子釘在彈簧圈底部
- 強力快速的打釘效果
- 一次打雙釘，效率增益

型號	釘子規格	出釘數量
MS-1619	19mm	雙釘 / 次
MS-1619S	19mm	單釘 / 次
MS-1625	19 & 25mm	雙釘 / 次
MS-1625S	19 & 25mm	單釘 / 次

#### ▲ 適用釘子規格

- 釘徑：.062 x .057" (1.6 mm x 1.4 mm)

#### ▲ 應用範圍

- 製床業
- 彈簧組件接合製床業
- 彈簧組件接合 (如沙發、椅子)

#### ▲ 工具規格

重量	尺寸 (長 x 寬 x 高)	操作壓力	裝釘量
3.5 kgs	470 x 35 x 830 mm	5 - 7 kg/cm <sup>2</sup>	180 staples
7.7 lbs	18.5 x 1.4 x 32.7"	70 - 100 psi	180 staples





—— 封箱機 p36-38

# 氣動封箱機

## 排釘系列



### ▲ 產品特色

- 人體工學設計握把
- 輕巧設計，絕佳平衡感
- 可調打釘深度設計

### ▲ 適用釘子規格

型號	類別	肩寬	長度	釘子尺寸
CS-19A	A strip	34.7 mm 1 3/8"	15 x 18 mm 5/8 & 3/4"	2.3 x 0.9 mm .090 x .037"
CS-19C	C strip	32 mm 1 1/4"	15 x 18 mm 5/8 & 3/4"	1.9 x 0.9 mm .074 x .037"
CS-19SW	SW7437 strip	34.5 mm 1 3/8"	15 x 18 mm 5/8 & 3/4"	1.9 x 0.9 mm .074 x .037"
CS-22A	A strip	34.7 mm 1 3/8"	18 x 22 mm 3/4 & 7/8"	2.3 x 0.9 mm .090 x .037"
CS-22C	C strip	32 mm 1 1/4"	18 x 22 mm 3/4 & 7/8"	1.9 x 0.9 mm .074 x .037"
CS-229040	9040 strip	34.5 mm 1 3/8"	18 x 22 mm 3/4 & 7/8"	2.3 x 0.9 mm .090 x .037"

### ▲ 手動封箱機

型號	類別	長度
MCS-19A	A strip	15 & 18 mm
MCS-19C	C strip	5/8 & 4/3"
MCS-19SW	SW7437 strip	



### ▲ 工具規格

重量	尺寸 (長 x 寬 x 高)	操作壓力	裝釘量
2.0 kgs	335 x 115 x 220 mm	5 - 7 kg/cm <sup>2</sup>	100
4.4 lbs	13 1/8 x 4 1/2 x 8 5/8"	70 - 100 psi	100





		
SWC 類別	PR & GR 類別	T 類別

### ▲ 產品特色

- 人體工學設計握把
- 輕巧設計，絕佳平衡感
- 適用高使用量及高效率
- 快速拆解防卡釘
- 可調打釘深度設計
- 低噪音

### ▲ 適用釘子規格

型號	類別	肩寬	長度	釘子尺寸
CCS-19SWC	SWC Coil	34.5 mm 1 3/8"	15 x 18 mm 5/8 & 3/4"	1.9 x 0.9 mm .074 x .037"
CCS-19RR	RR1 Coil	32 mm 1 1/4"	15 x 18 mm 5/8 & 3/4"	1.9 x 0.9 mm .074 x .037"
CCS-19GR	GR1 Coil	32 mm 1 1/4"	15 x 18 mm 5/8 & 3/4"	2.3 x 0.9 mm .090 x .037"
CCS-22GR	GR1 Coil	32 mm 1 1/4"	18 x 22 mm 3/4 & 7/8"	2.3 x 0.9 mm .090 x .037"
CCS-19T	T Coil	32 mm 1 1/4"	15 x 18 mm 5/8 & 3/4"	1.9 x 0.9 mm .074 x .037"

### ▲ 工具規格

重量	尺寸 (長 x 寬 x 高)	操作壓力	裝釘量
2.0 kgs	335 x 115 x 220 mm	5 - 7 kg/cm <sup>2</sup>	100
4.4 lbs	13 1/8 x 4 1/2 x 8 5/8"	70 - 100 psi	100





CJ-38

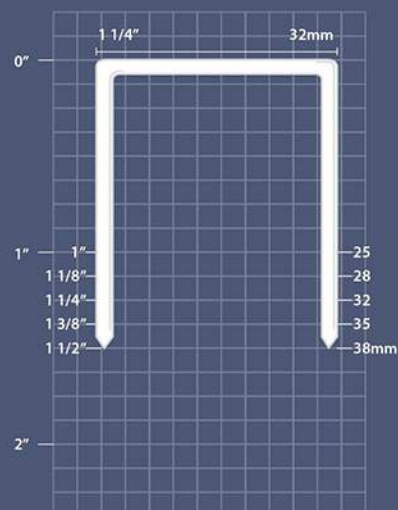

### ▲ 產品特色

- 舒適把手握套
- 後排氣設計
- 板機操作
- 可調打釘深度設計
- 專為瓦楞紙板設計 (15-24mm 厚)

### ▲ 適用釘子規格

型號	類似型號	肩寬	釘子尺寸	釘長	裝釘量
CJ-25	Bostitch SW9060	32 mm 1 1/4"	2.3 x 1.4 mm .090 x .060"	25 mm 1"	100
CJ-32	Bostitch SW9060	32 mm 1 1/4"	2.3 x 1.4 mm .090 x .060"	28, 32, 35 mm 1 1/8, 1 1/4, 1 3/8"	100
CJ-38	Bostitch SW9060	32 mm 1 1/4"	2.3 x 1.4 mm .090 x .060"	38 mm 1 1/2"	100

### ▲ 工具規格

重量	尺寸 (長 x 寬 x 高)	操作壓力
6 kgs	360 x 174 x 335 mm	5 - 7 kg/cm <sup>2</sup>
13.2 lbs	14 1/8 x 6 7/8 x 13 1/8"	70 - 100 psi

# MEMO



A series of horizontal dashed lines spanning the width of the page, providing a template for writing a memo.



**APACH INDUSTRIAL CO., LTD.**

176 Industrial 9th Rd., Tali Dist.,  
Taichung City, Taiwan 41280  
Tel +886 4 2491 5576  
Fax +886 4 2491 5580  
[www.apach-tools.com](http://www.apach-tools.com)

**DISTRIBUTOR**



2018.03

